

BG
5001
ОПЦИИ:

- инвертор за регулиране оборотите на шнека (φ400)
- вана отцеждаща
- допълнителен шнек
- пневматична или хидравлична клапа
- ел. табло с тензометрични датчици

RU
5001
ОПЦИИ:

- инвертор для регулировки скорости шнека (φ400)
- ванна для отцеживания
- дополнительный шнек
- пневматический или гидравлический клапан
- эл. щиток с тензодатчиками

EN
5001
OPTIONS:

- inverter to adjust the speed of the auger (φ400)
- straining pan
- additional conveyor screw
- pneumatic or hydraulic valve
- electric panel with strain gauges

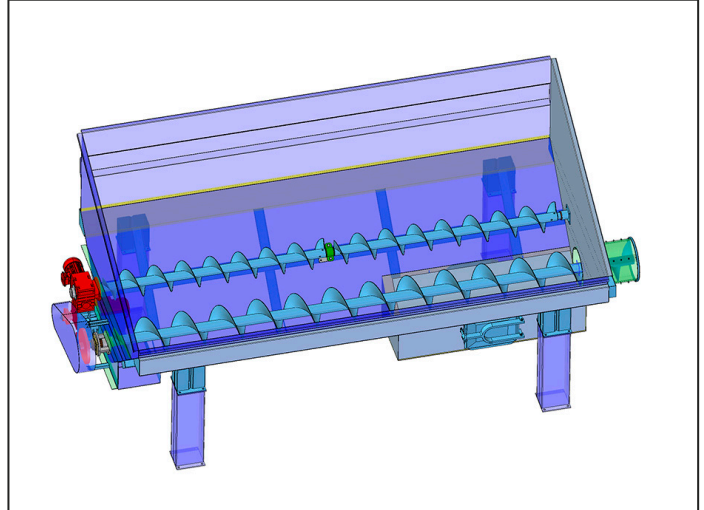
Art No 5001

Technical parameters

Обем работен Объем работ. Volume work., m ³	9	12	14	16	18	20
Дължина/корито макс. Длина/лоток макс. Length/trough max. L, mm	4200	5000	5500	6000	6500	7000
Ширина Ширина Width B, mm	2500	2500	2500	2500	2500	2500
Височина корито min/max Висота лоток min/max Height trough min/max H, mm	1100	1100	1100	1100	1100	1100
Инстал. мощност Устан. мощност Instal. Power, kW	4.0	4.0	5.5	5.5	7.5	7.5

